

KI-10N Kołek fasadowy wbijany z długą strefą rozporu

Kołek fasadowy wbijany z długą 60mm strefą rozporu dla uzyskania wysokich parametrów w cegle pełnej i perforowanej oraz w betonie lekkim i gazobetonie



Aprobaty

- ETA-07/0221
- AT-15-9119/2015
- TC 5856-19



Informacja o produkcie

Cechy i korzyści

- Łatwa instalacja i najlepsze właściwości w podłożach do lekkiej zabudowy
- Produkt certyfikowany do stosowania w kategoriach podłoża B, C, D i E.
- Gwóźdź stalowy umożliwia łatwy i bezproblemowy montaż strefy rozporowej w podłożu.
- Redukcja punktowej przenikalności termicznej łącznika (0,003W/K) dzięki zastosowaniu tworzywowego obtrysku trzpienia stalowego z wysoko udaroodpornego nylonu
- Wysoka sztywność talerza (0,6 kN/mm) zapewnia stabilność układu ociepleniowego przeciwdziałając drganiom wywołanym przez siły ssące wiatru.
- Możliwość instalacji z dodatkowym talerzem KWL dostępnym w średnicach 90, 110, 140mm

Aplikacje

- Systemy ociepleń elewacji (ETICS)
- Płyty styropianowe
- Płyty z wełny mineralnej
- Płyty z wełny drzewnej
- Płyty poliuretanowe
- Lekkie płyty termoizolacyjne

Materiał podłoża

Certyfikowane do:

- Cegła ceramiczna pełna (Kat. użytkowa B)
- Cegła ceramiczna otworowa (Kategoria użytkowa C)
- Cegła dziurawka (Kat. użytkowa C)
- Bloczki z betonu lekkiego
- Beton lekki
- Beton komórkowy (Kategoria użytkowa D)

Instrukcja montażu

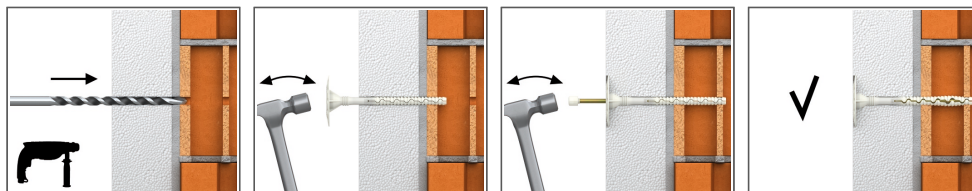

1. Wywiercić otwór o odpowiedniej średnicy i głębokości.
2. Minimalna głębokość wiercenia dla prawidłowego zakotwienia kołka w certyfikowanych materiałach wynosi 60mm.
3. Uderzając lekko młotkiem dobić koszulkę kołka rozporowego do jej całkowitego zagłębienia się w termoizolacji (talerz kołka powinien być na jednym poziomie z termoizolacją)
4. Minimalna głębokość zakotwienia w certyfikowanych materiałach wynosi 60mm.
5. Wbić trzpień stalowy do całkowitego zakotwienia kołka i wyrwania z powierzchnią termoizolacji.
6. Dla zamocowania miękkiej termoizolacji oraz wełny lamelowej zaleca się stosowanie kołka z dodatkowym talerzem dociskowym KWL o średnicy 90, 110 lub 140mm.
7. Produkt może być stosowany w zakresie temperatur -35C to +80C.

Informacja o produkcie

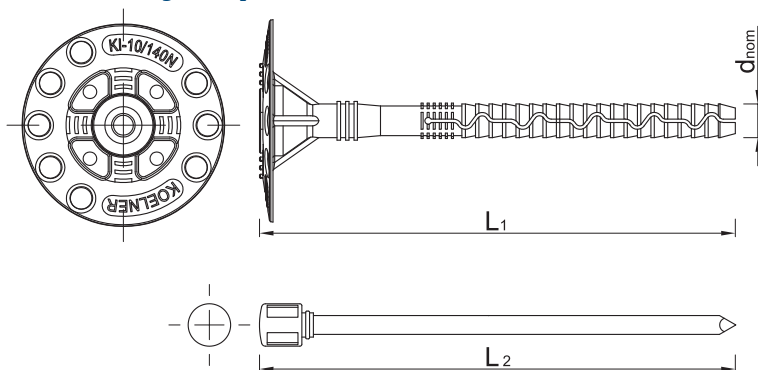

Rozmiar	Produkt	Łącznik			Element mocowany	
		Średnica	Długość	Średnica talerza	Zalecana grubość	Max grubość
		d	L	D	t_{fix} B, C, D, E	
[mm]						
Ø10	R-KI-120N	10	10	120	60	70
	R-KI-140N	10	140	60	70	-
	R-KI-160N	10	160	60	90	-
	R-KI-180N	10	180	60	110	-
	R-KI-200N	10	200	60	130	-
	R-KI-220N	10	220	60	150	-
	R-KI-260N	10	260	60	190	-
R-KI-300N	10	300	60	210	-	

Zalecenia montażowe

Podłoże			B, C, D, E
Średnica otworu w podłożu	d_o	[mm]	10
Min. głębokość otworu w podłożu	h_o	[mm]	70
Minimalna głębokość osadzenia łącznika	h_{nom}	[mm]	60
Min. grubość podłoża	h_{min}	[mm]	100
Min. rozstaw	s_{min}	[mm]	100
Min. odległość od krawędzi	c_{min}	[mm]	100
Średnica łącznika	d	[mm]	10

Dane uproszczone dla pojedynczego zakotwienia

Dane dla pojedynczego zamocowania bez wpływu krawędzi i łączników sąsiadujących

Podłoże		Cegła pełna	Silikatowe bloki kanałowe	Cegła ceramiczna kanałowa	Cegła ceramiczna perforowana	Cegła ceramiczna perforowana pionowo i poziomo	Beton lekki	Gazobeton AAC2	Gazobeton AAC5
Efektywna głębokość zakotwienia h_{ef}	[mm]	60	60	60	60	60	60	60	60
ŚREDNIE OBCIĄŻENIE NISZCZĄCE $N_{Ru,m}$									
KI-10N	[kN]	1.21	0.90	0.89	1.20	1.29	1.15	1.04	1.31
OBCIĄŻENIE CHARAKTERYSTYCZNE N_{Rk}									
KI-10N	[kN]	0.75	0.40	0.40	0.55	0.60	0.65	0.30	0.90
OBCIĄŻENIE OBLICZENIOWE N_{rd}									
KI-10N	[kN]	0.38	0.20	0.20	0.27	0.30	0.32	0.15	0.45
OBCIĄŻENIE ZALECANE N_{rec}									
KI-10N	[kN]	0.27	0.14	0.14	0.19	0.21	0.22	0.11	0.32

Dane uproszczone dla pojedynczego zakotwienia

Typ łącznika		KI-10N
Wytrzymałość talerza	[kN]	1.23
Sztywność talerza	[kN/mm]	0.5
Punktowa przenikalność termiczna x	[W/K]	0.003

Dane logistyczne

Rozmiar	Produkt	Łącznik			Ilość [szt]			Waga [kg]			Kody ean
		Średnica [mm]	Długość [mm]	Średnica talerza [mm]	Opakowanie jednostkowe	Opakowanie zbiorcze	Paleta	Opakowanie jednostkowe	Opakowanie zbiorcze	Paleta	
Ø10	R-KI-120N ¹⁾	10	10	120	250	250	6000	8.2	8.2	227.8	5906675261416
	R-KI-140N ¹⁾	10	140	60	250	250	4000	8.2	8.2	161.8	5906675261423
	R-KI-160N ¹⁾	10	160	60	250	250	4000	9.4	9.4	180.4	5906675261430
	R-KI-180N ¹⁾	10	180	60	250	250	6000	10.0	10.0	271.0	5906675261447
	R-KI-200N ¹⁾	10	200	60	250	250	6000	10.7	10.7	286.6	5906675261454
	R-KI-220N ¹⁾	10	220	60	250	250	3000	12.2	12.2	176.8	5906675261461
	R-KI-260N ¹⁾	10	260	60	200	200	2400	11.4	11.4	166.4	5906675261478
R-KI-300N ¹⁾	10	300	60	200	200	2400	12.7	12.7	182.0	5906675261485	

- 1) ETA-07/0221
- 2) AT-15-9119/2015
- 3) TC 5856-19
- 4) KOT-2021/1550
- 5) UKTA-22/6343